



فلنج ساکت (لوله پلی اتیلن)

Flange Socket

(For PE Pipes)

تعریف و کاربرد

- جهت فلنج دار کردن لوله های پلی اتیلن و برای اتصال به شیر آلات و اتصالات فلنج دار می باشد.
- استاندارد فلنج بر اساس 2 - DIN EN 1092
 - استاندارد ابعاد بر اساس ISO 2531
 - استاندارد ریخته گری بر اساس DIN EN 1693

نام های رایج

فلنج ساکت / فلنج ساکت بولتد گلند / ساکت یک سر بولتد

نکات کلیدی

- هنگام استفاده می بایست سطح مقطع برش خورده لوله ترجیحاً دارای برش صاف و عمود باشد.
- جهت آبدی قسمت فلنج دار از واشر تخت لاستیکی یا منجیت دار استفاده می شود.
- جهت آبدی قسمت بولتدی که لوله داخل اتصال می شود از واشر بولتد گلندی به همراه بولتدگلند استفاده می شود.
- دارای پوشش بنتونیتی / پرایمر / قیراندود براساس سفارش مشتری جهت جلوگیری از خوردگی.

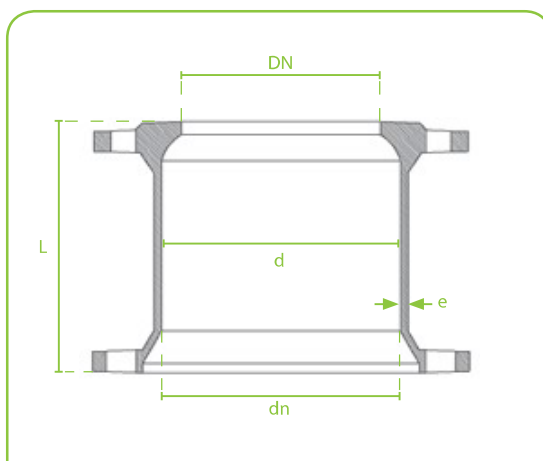

ابعاد

e	L	d	Size (dn)	Size (DN)
7	130	64.0 - 70.0	63	60
7	190	94.0 - 98.0	90	80
7.2	175	114.0 - 120.0	110	100
7.8	210	165.0 - 168.0	160	150
8.5	250	204.0 - 210.0	200	200
9	290	255.0 - 260.0	250	250
9.6	320	320.0 - 325.0	315	300

ابعاد بر حسب میلی متر می باشند.